

# AIRX CATALOG

*LY LÀM TỪ CÀ PHÊ*

**120 TẤN**

bã cà phê được tái sinh  
mỗi năm tại AirXCoffee.

Mỗi chiếc ly làm từ cà phê sẽ là nơi đời sống thứ hai của bã cà phê được bắt đầu. Trong hình dạng những chiếc ly, chúng thực hiện cuộc hành trình chống lại ô nhiễm rác thải nhựa.

**120 tấn** cà phê tái sử dụng, tương đương với 120 tấn nhựa được tiết giảm, sẽ là khởi đầu cho những cột mốc lớn tiếp theo.

# NƠI HÀNH TRÌNH BẮT ĐẦU

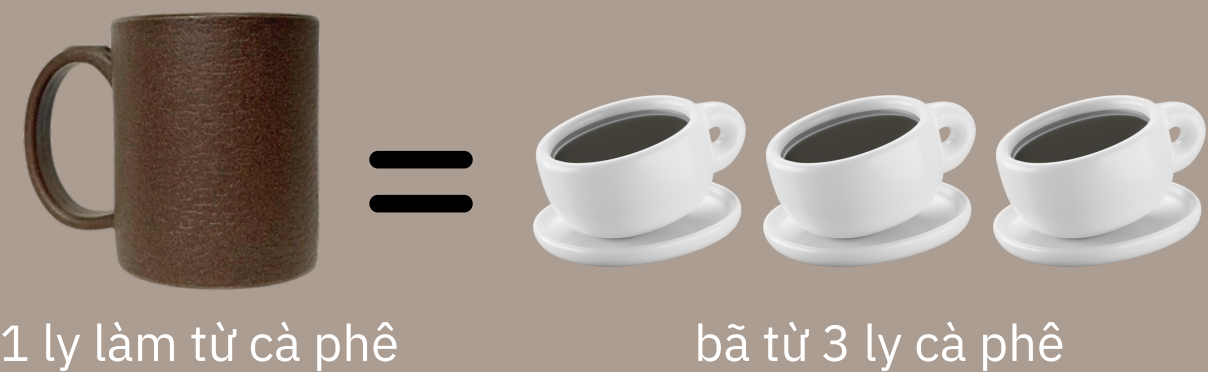

# CÓ AIRX CÙNG ĐỒNG HÀNH

**AirX Coffee** là nhà sản xuất sản phẩm làm từ bã cà phê ĐẦU TIÊN tại Việt Nam - hướng đến kinh tế tuần hoàn, không dấu chân carbon và rác thải.

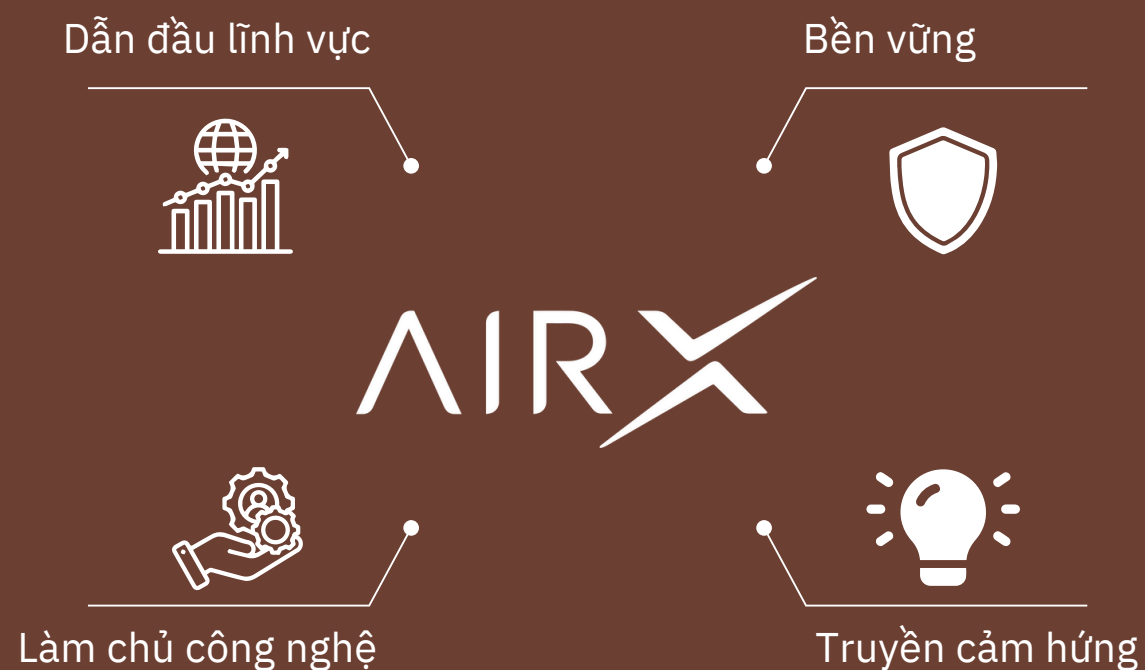

# Bã cà phê tái sinh trong vai trò mới

Với 4 sự lựa chọn cho các hoạt động hằng ngày, ly làm từ bã cà phê mang đến sự **khác biệt** tích cực bằng việc:

- ✔ Giảm phát thải nhựa và khí nhà kính.
- ✔ Hạn chế phụ thuộc vào nguyên liệu hóa thạch.
- ✔ Mang đến bã cà phê vòng đời mới, thúc đẩy kinh tế tuần hoàn.
- ✔ Khả năng tái chế 100%.



# MUG

Dung tích: 400ml  
Khối lượng: 180g

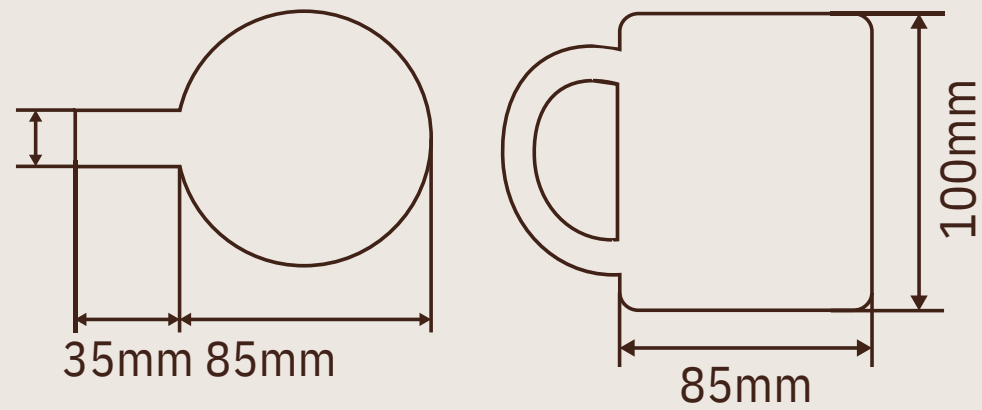

# LATTE

Dung tích: 300ml  
Khối lượng: 97.1g

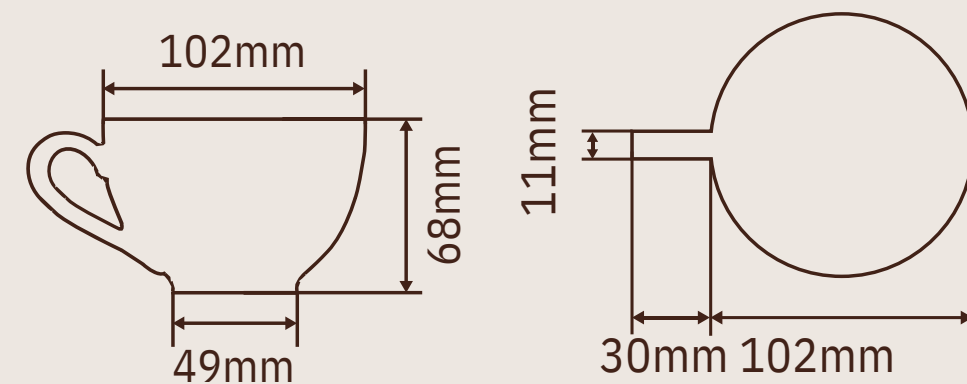

# TOGO

Dung tích: 300ml  
Khối lượng: 145.6g

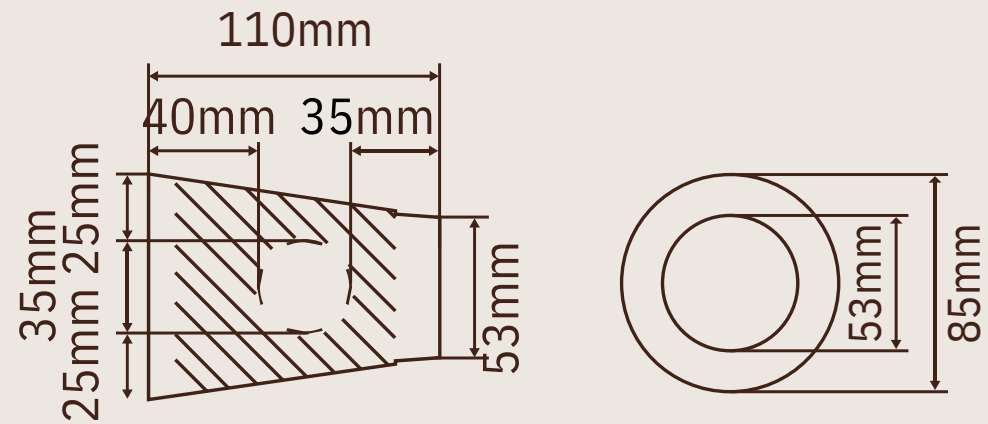

# LIBERTY

Dung tích: 480ml  
Khối lượng: 167.5g

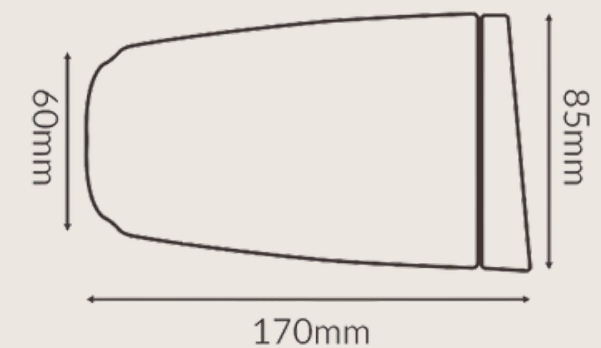
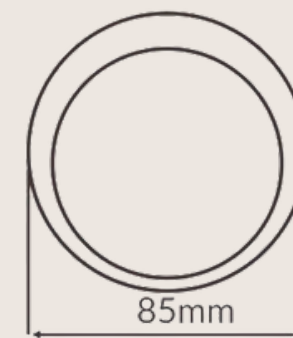
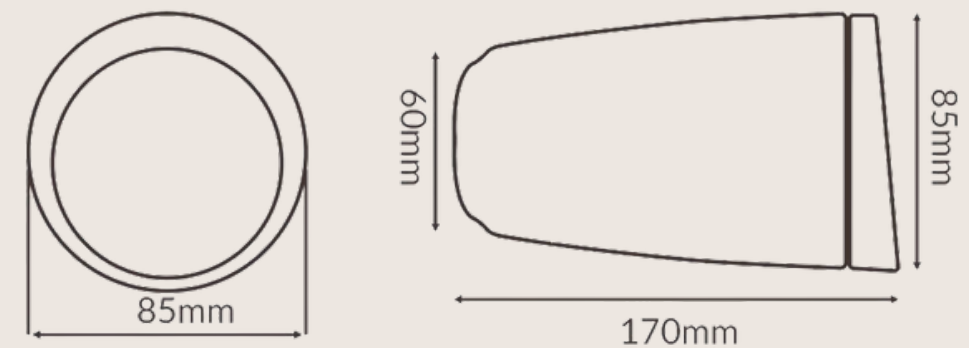



**ĐỐI TÁC  
THƯƠNG HIỆU**





**ĐỐI TÁC  
TỔ CHỨC VÀ  
CHÍNH PHỦ**



# HÀNH TRÌNH SỬ DỤNG

An toàn cho sức khỏe



Dùng với đồ uống nóng lên đến 100°C

Thân thiện với:

- Lò vi sóng
- Máy rửa chén

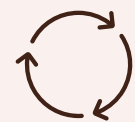
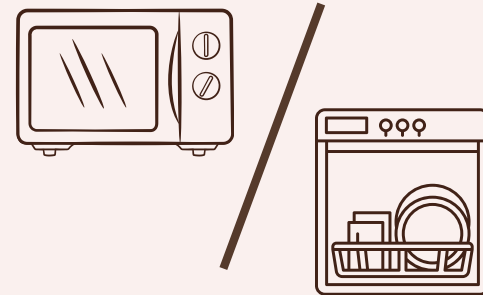

Tái sử dụng trọn đời

Bề mặt ly kháng mùi, kháng khuẩn tự nhiên từ cà phê.



Vệ sinh như ly thông thường



Chịu được va chạm khi rơi từ độ cao 2m

# THƯƠNG HIỆU HÓA CÂU CHUYỆN CỦA LY White label



Logo



Giấy hương dẫn



Đóng gói

NHIPCẦU ĐÀU TƯ

AirX ra mắt nguyên liệu carbon âm tính từ cà phê đầu tiên trên thế giới



tuổi trẻ

Sản phẩm làm từ bã cà phê - Veritas Việt Nam



BÁO CHÍ

VnEconomy



VIR Vietnam Investment Review





# CÂU HỎI THƯỜNG GẶP

## 1 Logo được khắc như thế nào?

Logo được khắc bằng nhiệt (laser), có:

- Màu vàng trắng trên nền nâu đậm, có thể điều chỉnh độ đậm nhạt.
- Kích thước ngang tối đa là 45mm.
- Ở nhiều vị trí như thân ly, nắp ly, đáy ly,...

## 2 Bao nhiêu ngày thì có sản phẩm?

Sau khi thanh toán và chốt logo

- Việt Nam: 3 - 7 ngày làm việc
- Nước ngoài: 7 - 30 ngày làm việc

## 3 Bao nhiêu ngày thì có sản phẩm?

- Đối với đơn hàng < 10.000\$ thanh toán 100% trước khi sản xuất.
- Đối với đơn hàng ≥ 10.000\$ thanh toán 50% trước khi sản xuất và 50% trước khi giao hàng.

## 4 Đặc điểm của ly làm từ bã cà phê?

- Ly tái sử dụng trọn đời, khuyến khích dùng trong vòng 5 năm.
- Khả năng tái chế 100%
- Dùng được với đồ nóng lên đến 100°C.
- An toàn với lò vi sóng và máy rửa chén.
- Bề mặt có tính kháng khuẩn, khử mùi tự nhiên của cà phê.



## Address

### Headquarters

384 Hoang Dieu St., Dist. 4, Ho Chi Minh City, Vietnam

### Japan Office

PNH Co., Ltd. 2-13-2 Koshiminami, Niigata City, Japan

### Factory

Thai Hoa Industrial Park, Long An, Vietnam

## General

(+84) 969 742 950

hi@airxcarbon.com

<https://airxcarbon.com/>

## Business Development

(+84) 962 294 864

ceo@airxcarbon.com